

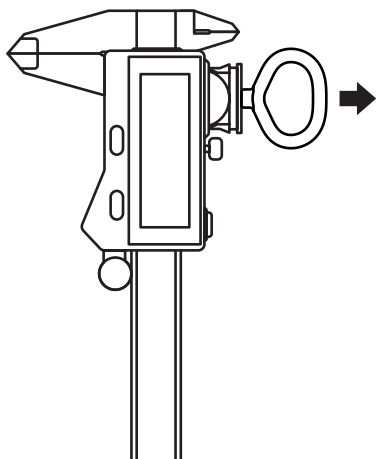

## **Connecting your Caliper**

Connecter ton pied à coulisse

Deinen Messschieber verbinden



**Use the provided battery tool to open the battery compartment and insert a battery.**

Utilise l'outil fourni pour ouvrir le compartiment à pile et y insérer une pile.

Benutze das mitgelieferte Werkzeug, um das Batteriefach zu öffnen und eine Batterie einzusetzen.

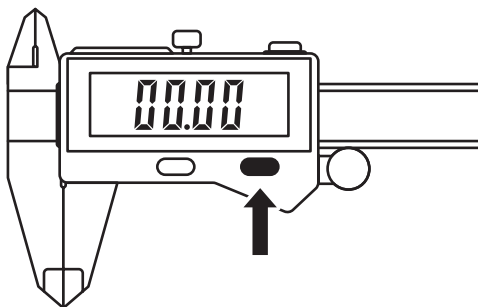

**Turn on the Caliper while standing near Shaper Origin or your computer.**

Allume le pied à coulisse à proximité de Shaper Origin ou de ton ordinateur.

Schalte den Messschieber in der Nähe von Shaper Origin oder deinem Computer ein.

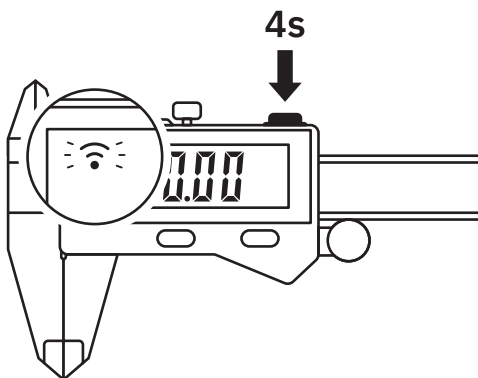

**Press and hold the top button for 4 seconds until you see a flashing icon on the screen.**

Maintiens le bouton sur le dessus enfoncé pendant 4 secondes jusqu'à ce qu'une icône clignotante apparaisse à l'écran.

Halte den Knopf auf der Oberseite 4 Sekunden lang gedrückt, bis ein blinkendes Symbol auf dem Bildschirm erscheint.



## **Connect to Shaper Origin**

**P 06 - 09**

Se connecter à Shaper Origin

Mit Origin verbinden



## **Connect to your Computer**

**P 10 - 11**

Se connecter à un ordinateur

Mit deinem Computer verbinden



**Help connecting**

Aide à la connexion

Hilfe beim Verbinden

**[shapertools.com/  
calipers-help](https://shapertools.com/calipers-help)**

# SHAPER | ORIGIN

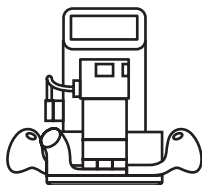

**Handheld precision routing.  
Work with unparalleled accuracy,  
flexibility and efficiency.**

Défonceuse CNC guidée à la main  
d'une précision, flexibilité et efficacité  
incomparable.

Handgeführtes CNC-Fräsen. Arbeite  
mit unvergleichbarer Genauigkeit,  
Flexibilität und Effizienz



[shapertools.com/origin](https://shapertools.com/origin)

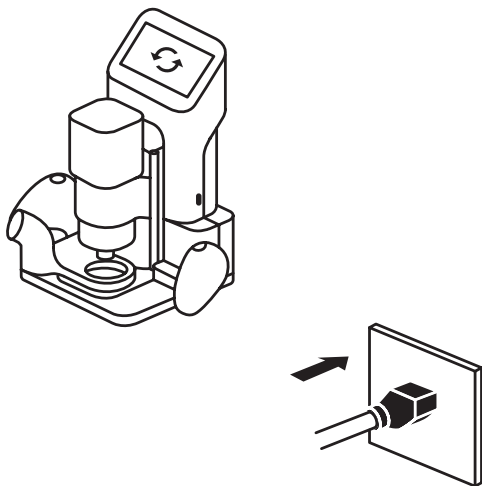

**Turn on Origin and ensure it is running the latest System Update.**

Allume Origin et assure-toi d'avoir la dernière mise à jour installée.

Schalte Origin ein und stelle sicher, dass das neueste Update installiert ist.

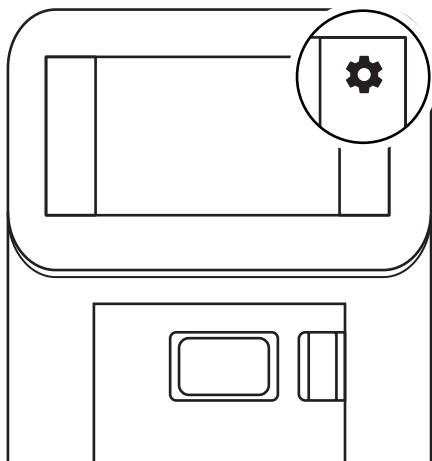

**Go to Origin's Settings Menu and click Connected Tools in the list.**

Rends-toi dans les paramètres d'Origin et appuie sur Appareils Connectés.

Gehe in die Einstellungen von Origin und tippe auf Verbundene Geräte.



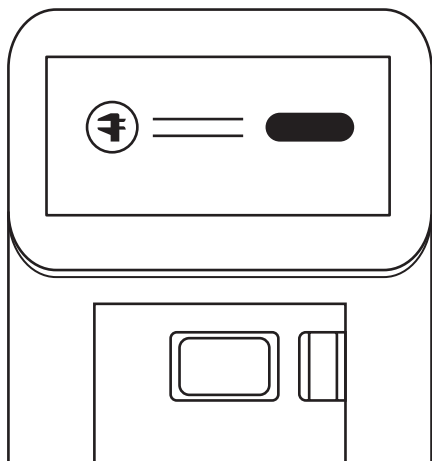

**Connect the Caliper to Origin when prompted.**

Connecte le pied à coulisse à Origin dès que tu y es invité.

Verbinde den Messschieber mit Origin, sobald du dazu aufgefordert wirst.



**Connect to your Computer**

Connecte-toi à ton ordinateur

Mit deinem Computer verbinden

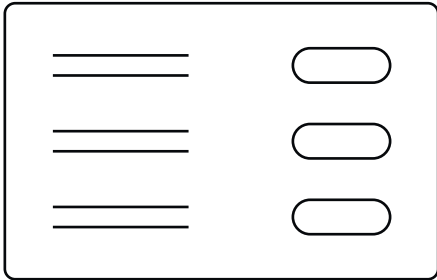

**Turn on Bluetooth®. Wait for Shaper Caliper to appear in the list of discovered devices and click connect.**

Après avoir activé le Bluetooth®, attends que le piéd à coulisse Shaper apparaisse dans la liste des appareils détectés et clique sur Connecter.

Schalte Bluetooth® ein. Warte, bis der Shaper Messschieber in der Liste der erkannten Geräte erscheint und klicke auf Verbinden.

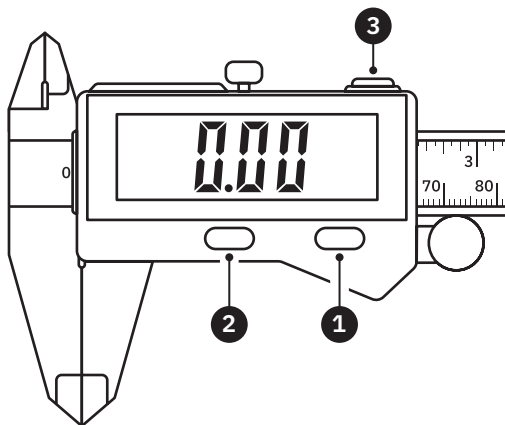

- 1** Press to turn on,  
Press to set measurement to zero,  
Press and hold (3s) to turn off

Appuyer pour mettre en marche,  
Appuyer pour mettre la mesure à zéro,  
Appuyer et maintenir pour éteindre (3s)

Drücken, um einzuschalten,  
Drücken, um die Messung auf null zu setzen,  
Zum Ausschalten drücken und halten (3s)

**2 Press to change unit display format**

Appuyer pour changer d'unité de mesure

Drücken, um das Anzeigeformat der Einheit zu ändern

**3 Press and hold (4s) to connect to device,  
Press to send measurement to device,  
Press and hold (4s) to disconnect from device**

Appuyer et maintenir (4s) pour établir une connexion avec un appareil,

Appuyer pour envoyer les valeurs mesurées à l'appareil,

Maintenir enfoncé (4s) pour se déconnecter de l'appareil

Drücke und halte (4s), um eine Verbindung zum Gerät herzustellen,

Drücken, um die Messwerte an das Gerät zu senden,

Gedrückt halten (4s), um die Verbindung mit dem Gerät zu trennen

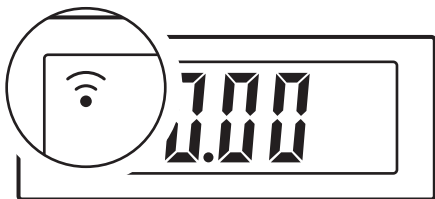

**No Icon: Bluetooth Off**

Pas d'icône : Bluetooth désactivé

Kein Symbol: Bluetooth aus



**Flashing Icon: Ready to Connect**

Icône clignotante : Prêt à se connecter

Blinkendes Symbol: Bereit zum

Verbinden



**Solid Icon: Connected to Device**

Icône permanente : Connecté à l'appareil

Dauerhaftes Symbol: Verbunden mit

Gerät

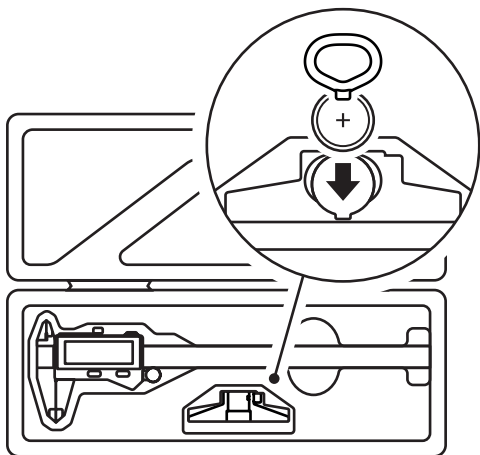

**Use the storage compartment beneath the depth stop to store the battery tool and spare battery.**

Utilise le compartiment de rangement sous la butée de profondeur pour ranger l'outil à piles et la pile de rechange.

Verwende das Aufbewahrungsfach unter dem Tiefenanschlag, um das Batteriewerkzeug und die Ersatzbatterie zu verstauen.



SHΔPER

