

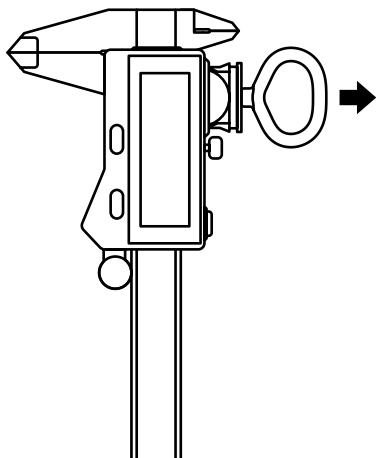

**Slankmačio prijungimas**

**Nihiku ühendamine**

**Podłączanie suwaka pomiarowego**



**Pridedamu įrankiu atidaryk baterijų skyrių ir įdėk bateriją.**

**Kasuta patareipesa avamiseks ja patarei sisestamiseks kaasasolevat tööriista.**

**Za pomocą dostarczonego narzędzia otwórz komorę baterii i włóż baterię.**

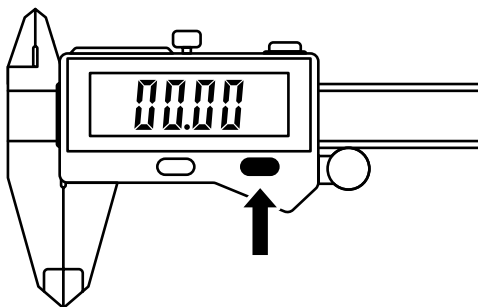

**Ijunk slankmatj stovédamas šalia „Shaper Origin“ ar savo kompiuterio.**

**Lülita nihik sisse Shaper Origini freesi või arvuti läheduses.**

**Włącz suwak pomiarowy, stojąc w pobliżu Shaper Origin lub swojego komputera.**

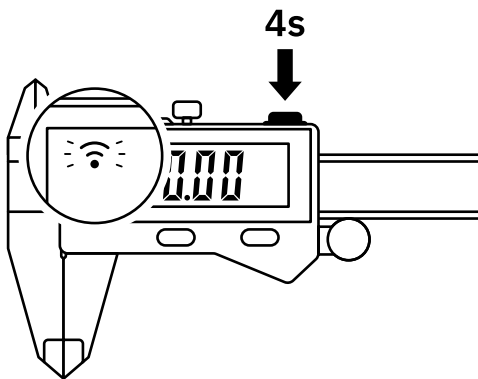

Paspausk ir palaikyk viršutinį mygtuką 4 sekundes, kol ekrane pasirodys mirksinti piktograma.

Vajuta 4 sekundit ülemist nuppu, kuni näed ekraanil vilkuvat ikooni.

Naciśnij i przytrzymaj górny przycisk przez 4 sekundy do momentu, aż na ekranie pojawi się migająca ikona.



**Prijungti prie „Shaper Origin“**

**P 06 - 09**

**Ühendamine freesiga Shaper Origin**

**Połącz z Shaper Origin**



**Prijungti prie kompiuterio**

**P 10 - 11**

**Ühendamine arvutiga**

**Połącz ze swoim komputerem**



**Prijungimo pagalba**

**Abi ühendamisel**

**Pomoc przy podłączaniu**

**[shapertools.com/](https://shapertools.com/)**

**[calipers-help](https://shapertools.com/calipers-help)**

# SHAPER | ORIGIN

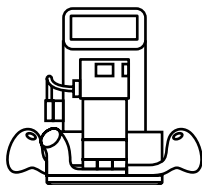

**Rankinis tikslusis frezavimas.  
Nepaprastai tikslus, lankstus ir  
efektyvus darbas.**

**Täpne käsifrees. Töötamine võrratu  
täpsuse, paindlikkuse ja tõhususega.**

**Precyzyjne ręczne frezowanie CNC.  
Pracuj z niezrównaną precyzją,  
elastycznością i wydajnością.**



[shapertools.com/origin](https://shapertools.com/origin)

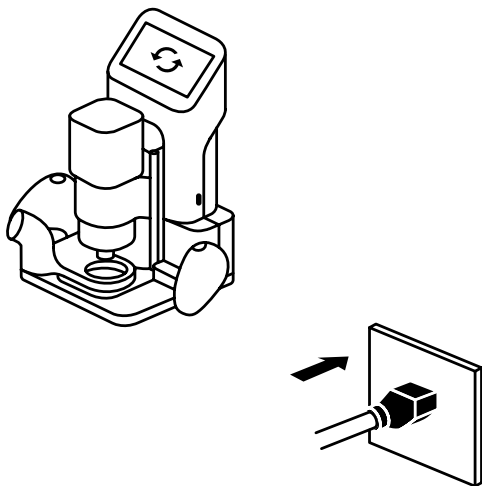

**Įjunk „Origin“ ir įsitikink, ar sistemoje įdiegti paskutiniai atnaujinimai.**

**Lūlita Origin sisse ja veendu, et paigaldatud on uusim süsteemivärskendus.**

**Włącz Origin i upewnij się, że najnowsza aktualizacja systemu została zainstalowana.**

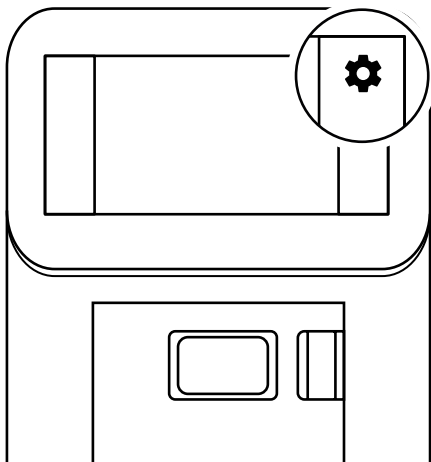

Eik j „Origin“ nustatymų meniu ir sąrašę paspausk Connected Tools.

Ava Origini seadete menüü ja klõpsa loendis valikut Connected Tools.

Przejdź do menu Ustawienia Origin i na liście kliknij Połączone urządzenia.



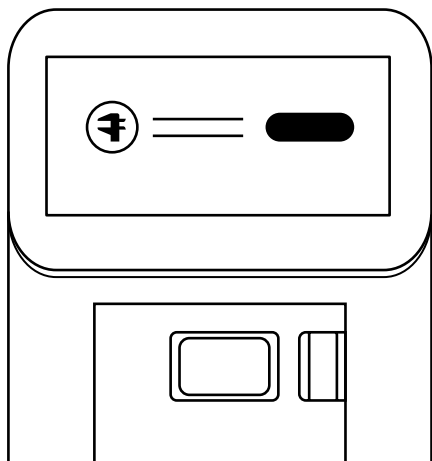

Kai paprašoma, prijunk slankmatį prie „Origin“.

Ūhenda nihik Originiga, kui süsteem seda palub.

Po pojawieniu się wezwania podłącz suwak pomiarowy do Origin.



**Prijungti prie kompiuterio  
Ühendamine arvutiga  
Połącz ze swoim komputerem**

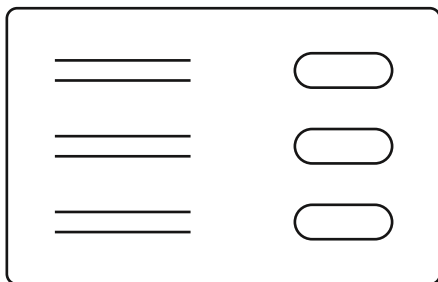

Ijünk „Bluetooth®“. Palauk, kol aptiktų prietaisų sąrašė atsiras Shaper Caliper ir paspausk jį, kad prisijungtų.

Lülita sisse Bluetooth®. Oota, kuni avastatud seadmete loendisse ilmub Shaper Caliper, ja klõpsa ühendamisnuppu.

Włącz Bluetooth®. Zaczekaj, aż opcja Suwak pomiarowy Shaper pojawi się na liście wykrytych urządzeń, po czym kliknij Połącz.

## Sāsaļa · Liides · Interfejs

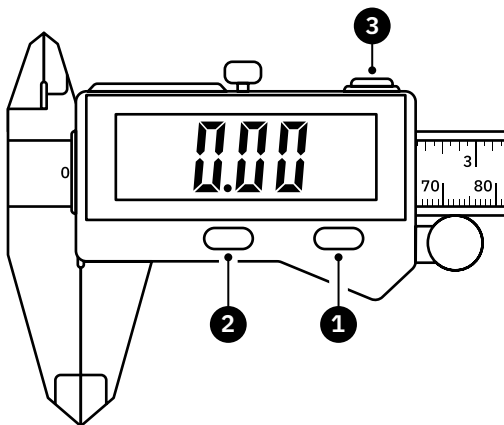

- 1** Paspausk, kad įjungtum,  
Paspausk, kad nustatytum nulį matavimui,  
Paspausk ir palaikyk (3 s), kad išjungtum

Vajuta sisselūlitamiseks.

Vajuta mōōtmise nullimiseks.

Vāļjalūlitamiseks vajuta 3 sekundit

Naciśnij, aby włączyć,

Naciśnij, aby wyzerować pomiar,

Naciśnij i przytrzymaj (3 s), aby wyłączyć

- 2** Paspausk, jei nori pakeisti vieneto rodmens formata

Vajuta ühiku kuvavormingu muutmiseks.

Naciñnij, aby zmienić format wyświetlania jednostki

- 3** Paspausk ir palaikyk (4 s), kad prijungtum prie prietaiso,

Paspausk, kad išsiųstum matavimą į prietaisą,

Paspausk ir palaikyk (4 s), kad atsijungtum nuo prietaiso,

Seadmega ühenduse loomiseks vajuta 4 sekundit.

Vajuta mõõtmistulemuse saatmiseks seadmesse.

Seadmest lahutamiseks vajuta 4 sekundit.

Naciñnij i przytrzymaj (4 s), aby nawiązać połączenie z urządzeniem,

Naciñnij, aby przestać pomiar do urządzenia,

Naciñnij i przytrzymaj (4 s), aby odłączyć urządzenie

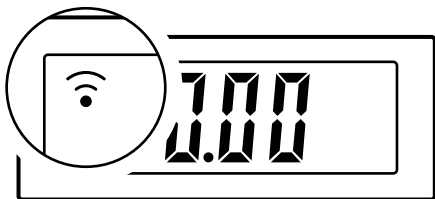

**Néra piktogramas: „Bluetooth“ išjungtas**  
**Ikon puudub: Bluetooth väljas**  
**Brak ikony: Bluetooth wyłączoney**



**Piktograma mirksi: paruošta prijungti**  
**Vilkuv ikon: Ühenduse loomiseks valmis**  
**Ikona miga: Gotowy do podłączenia**



**Nemirksinti piktograma: prijungta prie prietaiso**  
**Pidevalt kuvatud ikon: Seadmega ühendatud**  
**Ikona świeci: Połączono z urządzeniem**

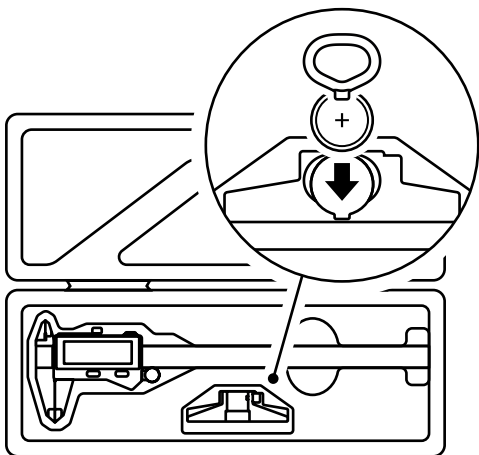

**Įrankį ir atsarginę bateriją laikyk po apatiniu ribotuvu esančiame skyrelyje.**

**Kasuta varupatarei ja tööriista hoidmiseks sügavuspiiriku all olevat pesa.**

**Skorzystaj ze schowka ponizej ogranicznika głębokości, aby przechować narzedzie do baterii i zapasową baterię.**



S H Δ P E R