

## Hurtigveiledning

Pikaopas

Rövid útmutató

# Velkommen

Gratulerer med ny Shaper Plate! Før du begynner med fresingen, ber vi deg om å sette av et øyeblikk eller to til å lese denne hurtigveiledningen og de tilhørende sikkerhetsanvisningene.

# Tervetuloa

Onnittelut ostamasi Shaper Platen johdosta! Ennen kuin aloitat jyrinnän, lue tämä pikaopas ja siinä olevat turvallisuusohjeet.

# Üdvözlünk!

Gratulálunk a Shaper Plate megvásárlásához! Mielőtt megkezded a marást, szakíts egy kis időt ennek a rövid útmutatónak és a hozzá tartozó biztonsági előírásoknak az elolvasására.

## Fullstendig bruksanvisning for Shaper Plate

Platen täydelliset käyttöohjeet

A Plate teljes útmutatója



[shapertools.com/plate-manual](https://shapertools.com/plate-manual)

**Denne hurtigveiledningen inneholder grunnleggende anvisninger om hvordan du bruker Shaper Plate. En utførlig bruksanvisning med all informasjon finner du under lenken ovenfor.**

Tämä pikaopas antaa sinulle Platen peruskäyttöohjeet. Kaikki tarvittavat tiedot sisältävät laajemmat käyttöohjeet saat yllä olevasta linkistä.

Ebben a rövid útmutatóban alapvető alkalmazási segédletet találsz a Plate használatához. Az összes információt tartalmazó, részletes kezelési útmutatót a fent megadott hivatkozáson találod meg.

## **Dette følger med**

Toimituksen sisältö

A csomag tartalma

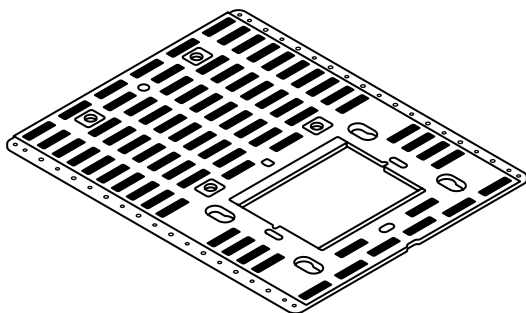

**Shaper Plate**

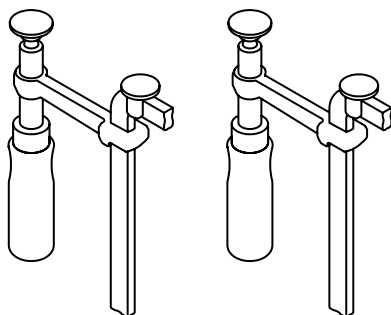

**Tvinger**

Puristimet

Szorítók

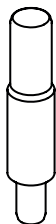

**Posisjoneringsstift for system 32**

Kohdistustappi 32-järjestelmälle

Pozicionáló csap a System 32 rendszerhez

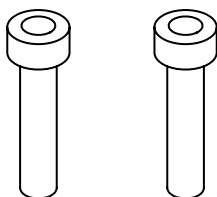

**Støtteføtter**

Tuet

Támasztólabák

## Oversikt - overside

Yleiskuva - Yläpuoli

Áttekintés - Felső oldal

**Sidestoppere** •  
Sivurajoittimet  
Oldalütközők

• **Hull for oppheng**  
Ripustusreikä  
Furat a felakasztáshoz

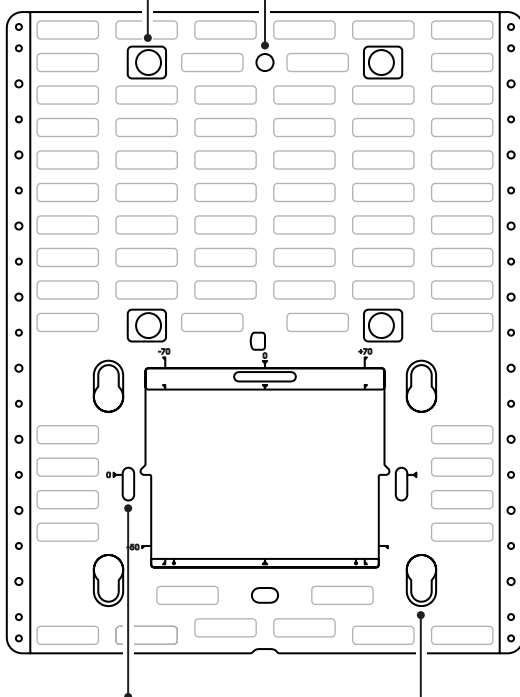

**Posisjoneringshjelpemiddel for system 32**

32-järjestelmän kohdistusapu

Pozicionáló segédlet a System 32 rendszerhez

• **Innspenningspunkter**

Kiinnityskohdat

Szorítási pontok

## Oversikt - freseområde

Yleiskuva - Jyrsintäalue

Áttekintés - Marási terület

**Trådkors**  
Lankaristi  
Szálkereszt

**Følerpunkter**  
Mittapisteet  
Letapogatási pontok

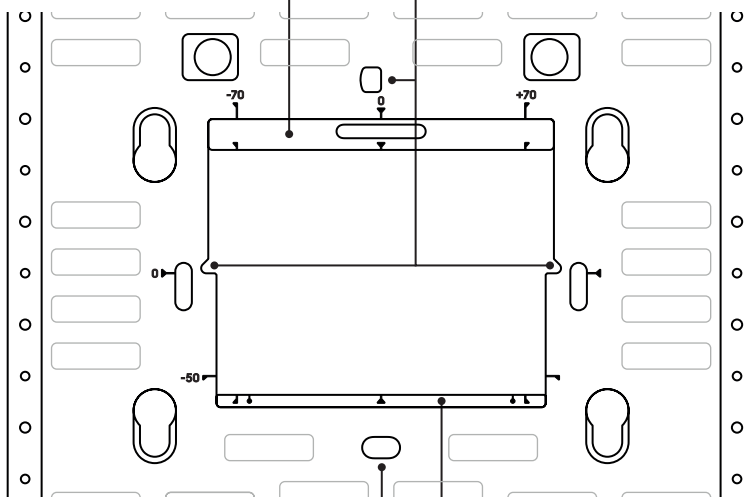

**Opplåsing for frontstopper**  
Eturajoittimen lukituksen  
vapautin  
Elülső ütköző kireteszelő

**Frontstopper**  
Eturajoitin  
Elülső ütköző

## Oversikt - undersiden

Yleiskuva - Alapuoli

Áttekintés - Alsó oldal

### Antisklimatte

Liukumista estävä matto

Csúszásgátló lap

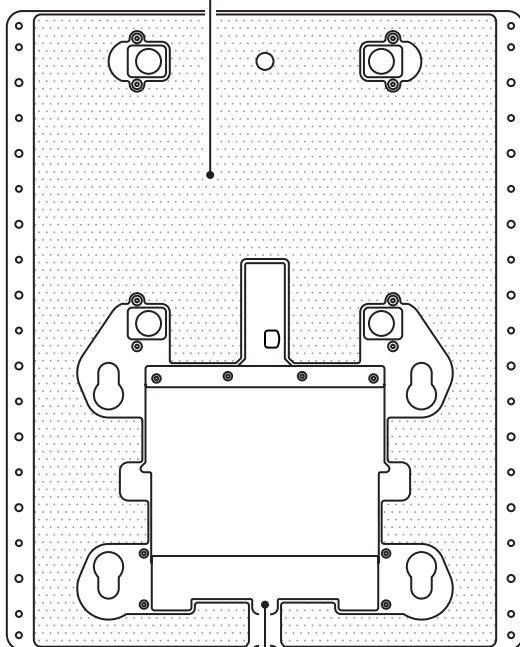

### Lås for frontstopper

Eturajoittimen lukitsin

Elülső ütköző reteszelő



## Oversikt - tvinger

Yleiskuva - Puristimet

Áttekintés - Szorítók

### Adapter for Shaper Plate

Platen adapteri

Adapter a Plate-hez

### Hode med beskyttelsehette

Suojuksella varustettu pää

Védősapkás fej

60 mm dybde

60 mm:n ulkonema

60 mm kinyúlás

Håndtak

Kahva

Markolat

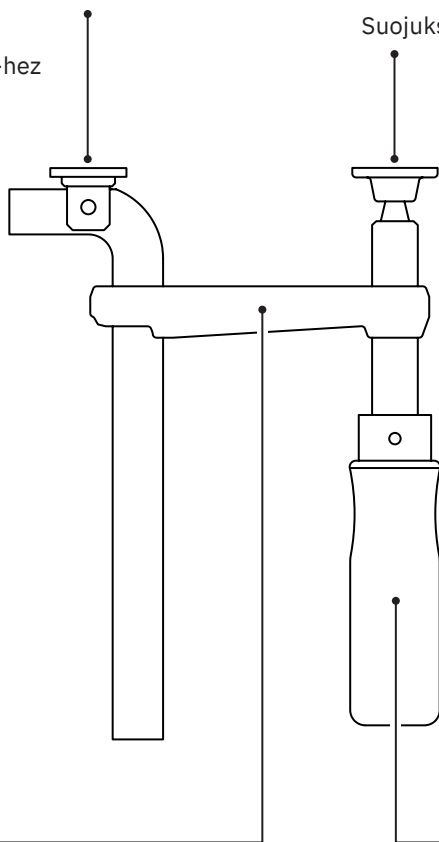

## Eksempler på justering etter arbeidsstykker

Esimerkkejä kohdistamisesta työkappaleisiin

Példák a munkadarab beigazítására

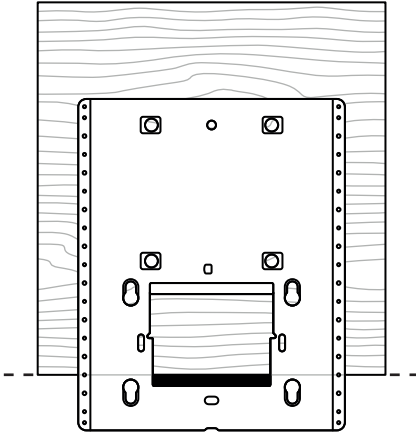

**Bruk frontstopperen til å stille Shaper Plate parallelt med forkanten av arbeidsstykket.**

Käytä eturajoitinta, jotta saat kohdistettua Platen yhdensuuntaiseksi työkappaleen etureunan suhteen.

A Plate munkadarabod elülső élével párhuzamosan történő beigazításához használd az elülső ütközőt.

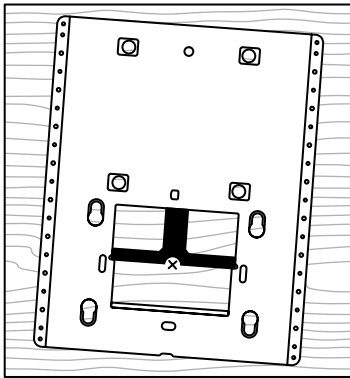

**Bruk trådkorset til å justere Shaper Plate etter en hvilken som helst oppmerking på arbeidsstykket.**

Käytä lankaristiä kohdistaaaksesi Platen haluamaasi työkappaleen merkkiin.

A Plate tetszőleges jelöléshez történő beigazításához használd a szálkeresztet.

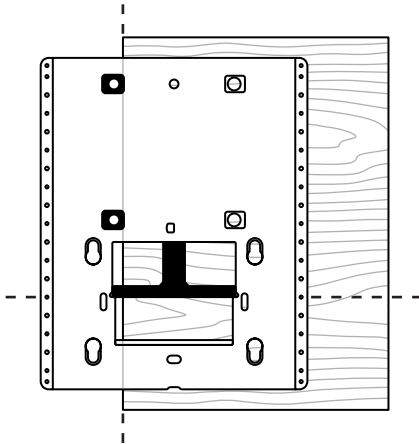

**Still Shaper Plate loddrett på kanten av arbeidsstykket ved hjelp av sidestopperne og trådkorset.**

Kohdista Plate kohtisuoraan työkappaleen reunaan nähden sivurajoitinten ja lankaristin avulla.

A Plate sablont az oldalütközők és a szátkereszt segítségével igazíthatod be a munkadarabod éléhez függőlegesen.

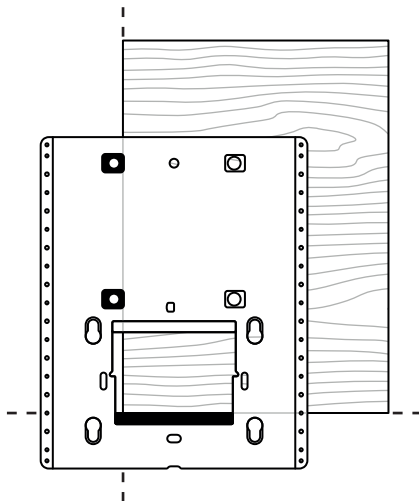

**Bruk frontstopperen og sidestopperne til å justere Shaper Plate etter hjørnet på arbeidsstykket.**

Käytä eturajoitinta ja sivurajoittimia kohdistaaksesi Platen työkappaleen kulmaan.

Az elülső ütköző és az oldalütközők segítségével a Plate a munkadarabod sarkához igazítható.

## Mål for freseområde

Jyrsintäalueen mitat

A marási terület méretei

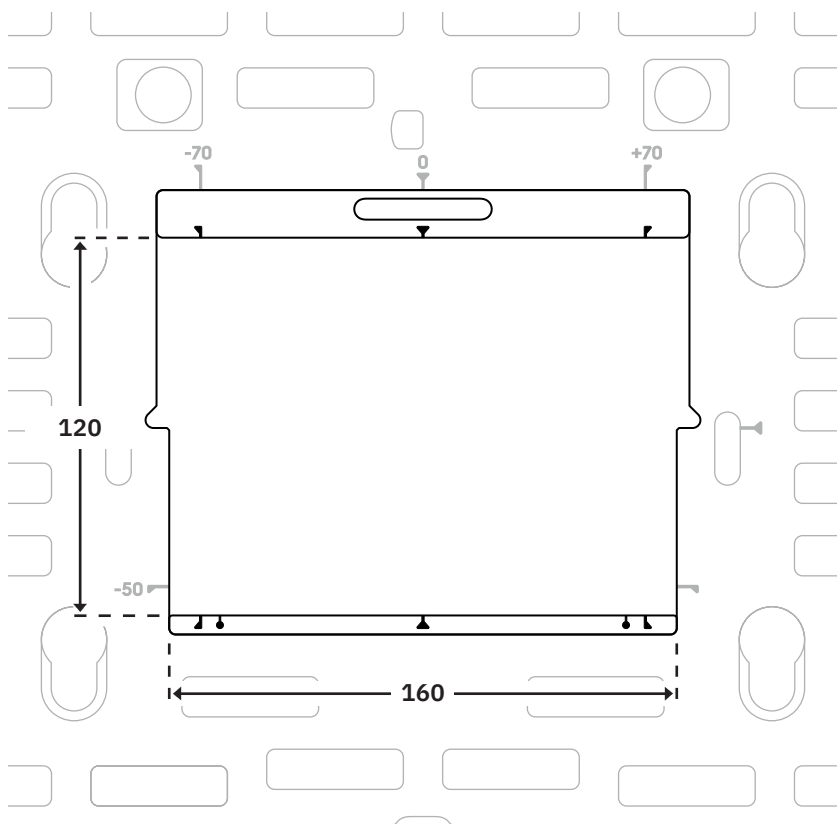

## Referanser for freseområde

Jyrsintäälueen viitepisteet

Marási terület referenciák

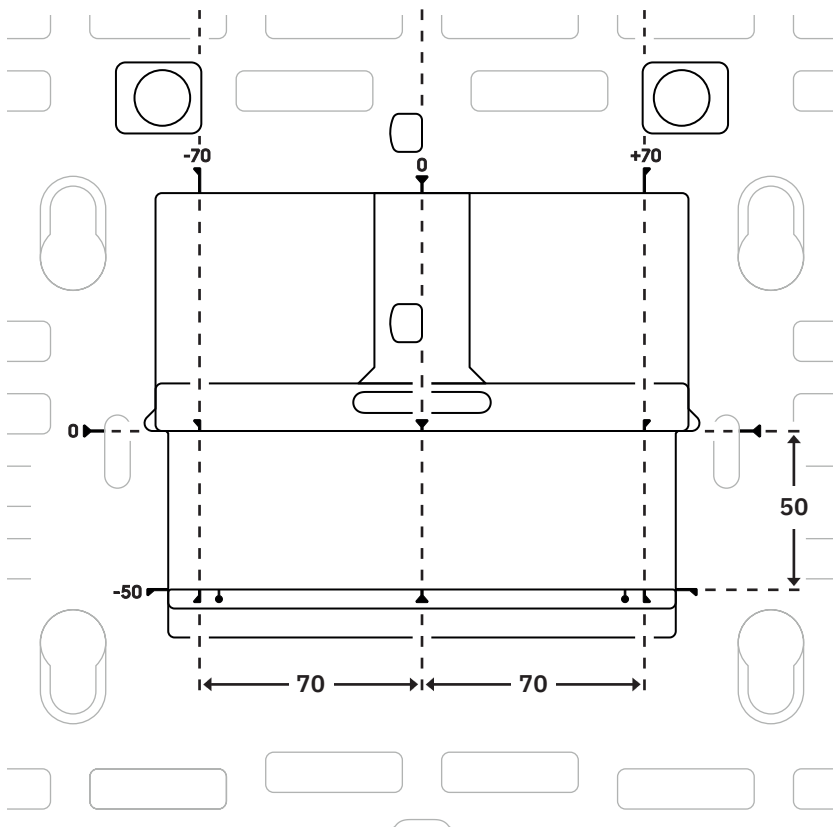

## Følerpunkter

Mittapisteet

Letapogatási pontok

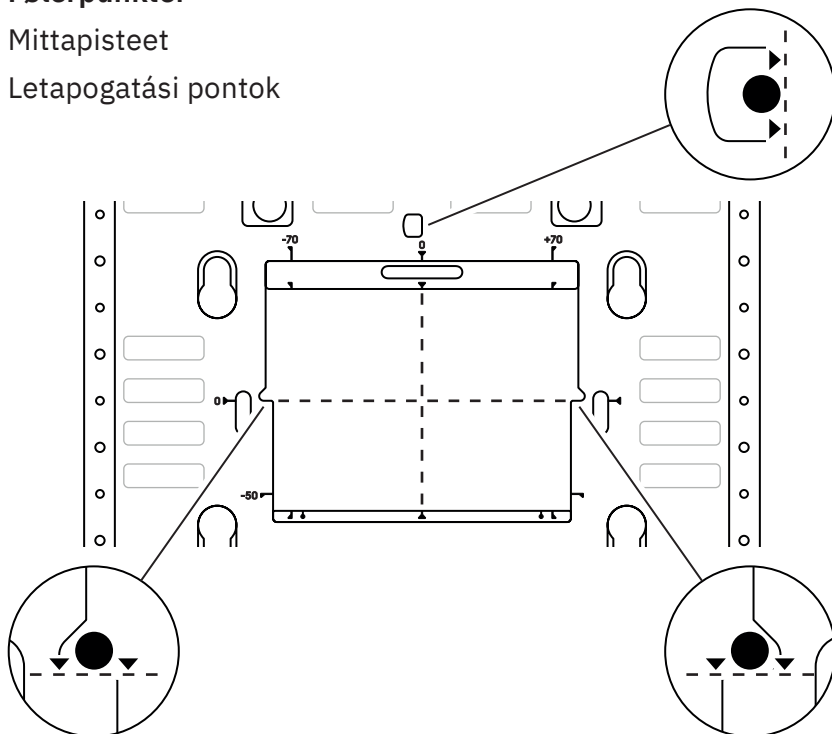

**Det finnes tre følerpunkter i freseområdet til Shaper Plate. Registrer disse punktene med Origin for å opprette et raster med nullpunktet i midten av freseområdet til Shaper Plate.**

Platen jysintäalueella on kolme mittapistettä. Lue nämä pisteet Originilla luodaksesi ruudukon, jonka nollapiste on Platen jysintäalueen keskellä.

A Plate marási területén belül három letapogatási pont található. Ezeket a pontokat az Origin géppel letapogatva egy rasztert készíthetsz, amelynek nullpontja a Plate marási területének középpontja lesz.

## Rasterreferansepunkter

Ruudukon viitepisteet

Raszter referenciapontok

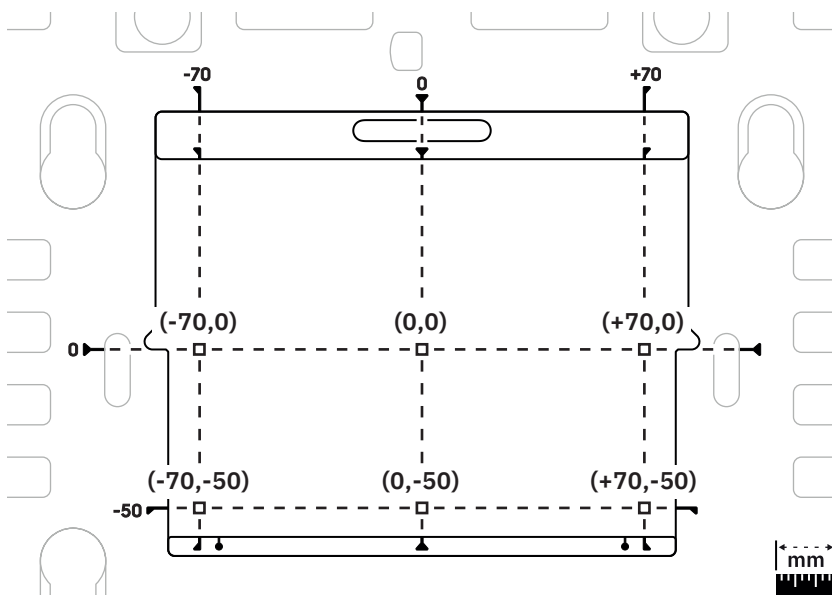

Etter at du har opprettet et raster med Origin, angir du X/Y-koordinatene for å posisjonere utkastene etter et av de seks referansepunktene til Shaper Plate.

Kun olet luonut Originilla ruudukon, määritä X/Y-koordinaatit kohdistaksesi kuviosi johonkin Platen kuudesta viitepisteestä.

Miután az Origin segítségével létrehoztad a rásztert, megadhatod az X/Y koordinátákat, és a tervrajzot a Plate 6 referenciapontjának egyikéhez pozícionálhatod.

## Z-Touch med Origin

Z-Touch Originin kanssa

Z-Touch és Origin

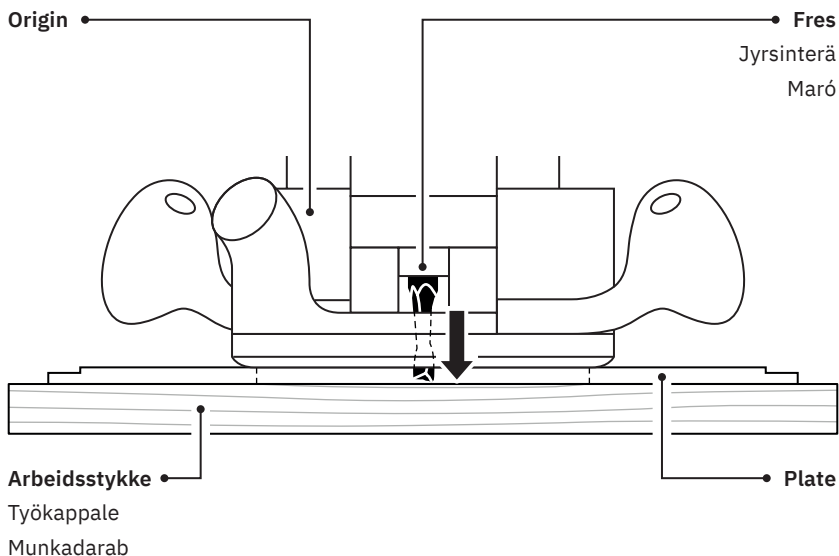

**Legg Z-Touch på overflaten av arbeidsstykket innenfor freseområdet til Shaper Plate for å oppnå de beste freseresultatene. Ikke før Z-Touch over overflaten på Shaper Plate.**

Tee Z-Touch työkappaleen pinnalla Platen jyrsintäalueella, jotta saat parhaat jyrsintätulokset. Älä suorita Z-Touchia Platen pinnalla.

A Z-Touch műveletet a munkadarabod felületén a Plate marási területén belül végezd el, így kaphatod a legjobb marási eredményeket. A Z-Touch műveletet ne a Plate felületén végezd el.



## Bruk av frontstopper

Eturajoittimen käyttö

Az elülső ütköző használata

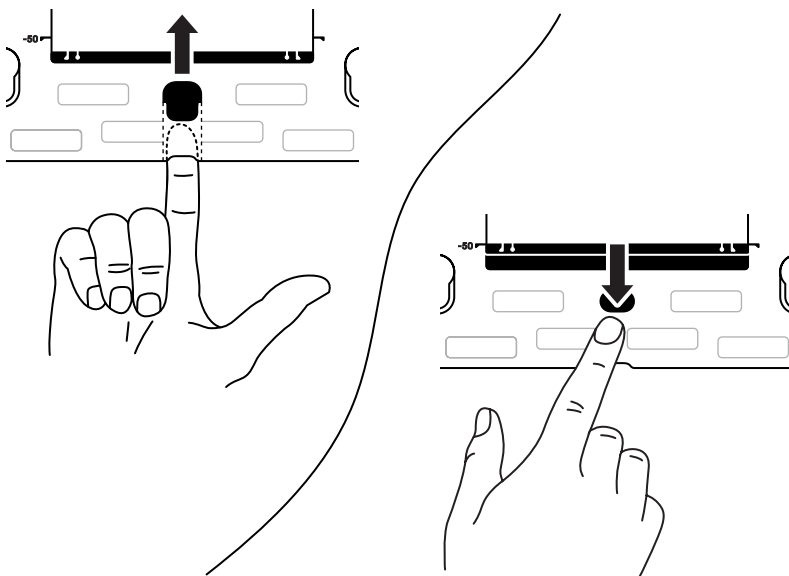

**Kjør ut frontstopperen ved å trykke låsebolten på undersiden av Shaper Plate forover. Trykk på opplåsingsknappen på oversiden av Shaper Plate for å sette inn frontstopperen igjen.**

Avaa eturajoitin painamalla Platen alapuolella olevaa salpaa eteenpäin. Paina Platen päällä olevaa lukituksen vapautuspainiketta siirtääksesi eturajoittimen takaisin sisään.

Hajtsd ki az elülső ütközőt a Plate alsó oldalán található retesz előre nyomásával. Az elülső ütköző a Plate felső oldalán található kireteszelő gomb megnyomásával húzható vissza.

## Bruk av trådkors

Lankaristin käyttö

A szálkereszt használata

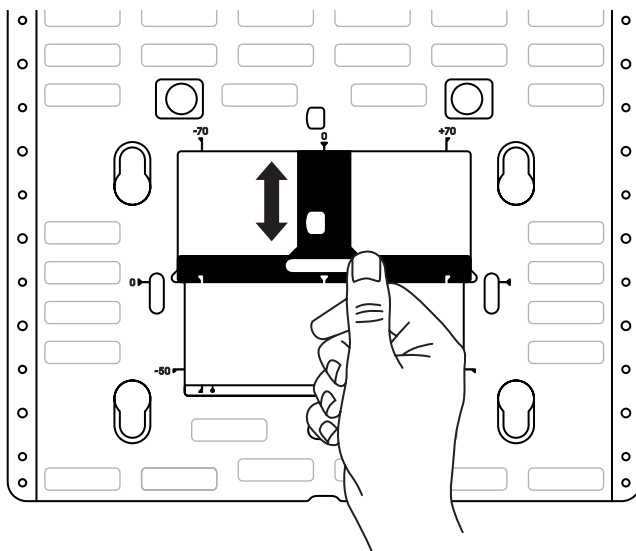

**Kjør ut trådkorset ved å trekke det nedover til det går i inngrep.**

**Husk å skyve det tilbake igjen før fresingen.**

Siirrä lankaristi ulos vetämällä sitä alaspäin, kunnes se lukittuu paikalleen.

Muista ehdottomasti työntää se takaisin sisään ennen jyrsimistä.

A szálkeresztet a bereteszelésig lehúzva járathatod ki. A marás előtt feltétlenül told vissza.

## Bruk av sidestoppere

Sivurajoittimien käyttö

Az oldalütközők használata

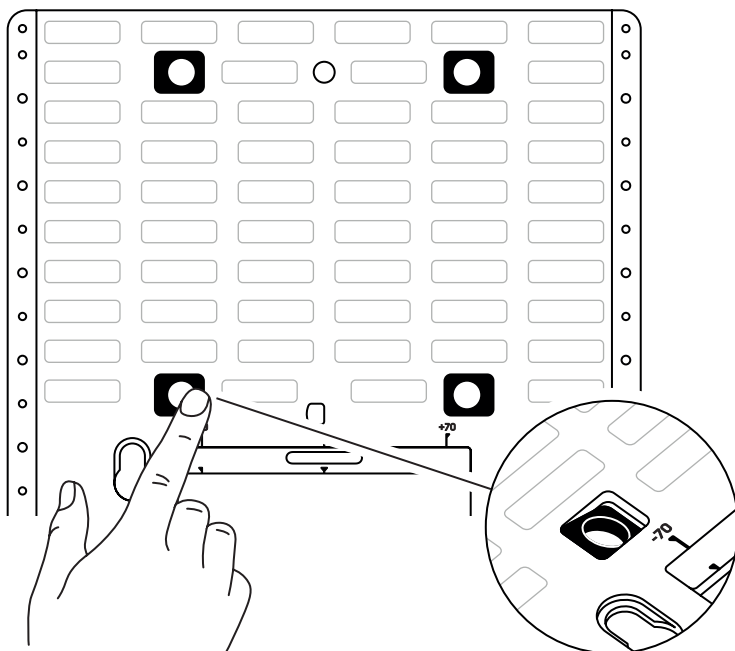

**Kjør ut sidestopperne ved å trykke dem nedover. Dra dem inn igjen ved å dra dem forsiktig oppover.**

Avaa sivurajoittimet painamalla niitä alaspäin. Ohjaa ne takaisin sisään vetämällä niitä varovasti ylöspäin.

Az oldalütközőket lefelé nyomva hajthatod ki. A behúzáshoz óvatosan húzd azokat felfelé.

## Bruk av tvinger

Puristimien käyttö

A szorítók használata

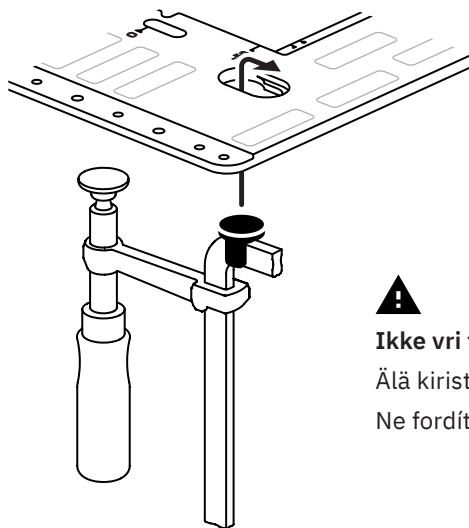

**Ikke vri for langt**

Älä kiristä liikaa

Ne fordítsd át

**Bruk tvingene til å feste Shaper Plate til arbeidsstykket. Sett tvingene i innspenningspunktet og still dem loddrett med kanten på arbeidsstykket.**

Kiinnitä Plate työkappaleeseen puristimien avulla. Aseta puristimet kiinnityskohtaan ja kohdista ne kohtisuoraan työkappaleen reunan suhteen.

A szorítókkal a Plate a munkadarabra rögzíthető. Helyezd be a szorítókat a szorítási pontokba és igazítsd be a munkadarab éléhez függőlegesen.

## Hjelp til innspenning

Aputarvike kiinnitykseen

Segédlet a szorításhoz

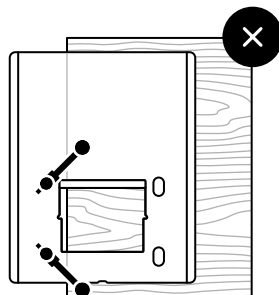
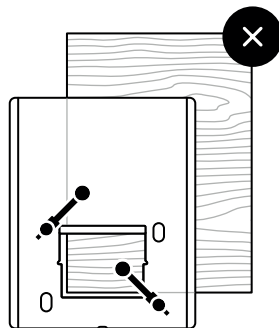
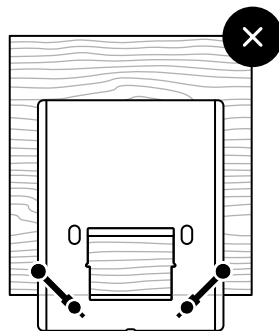
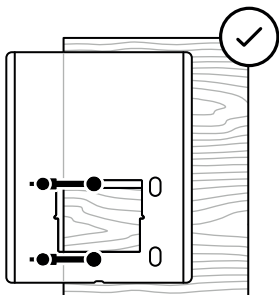
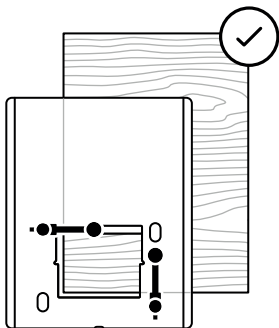
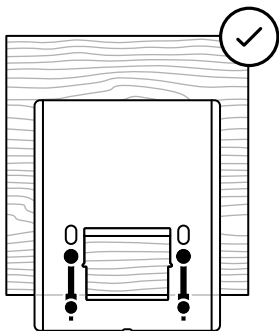

## Hullavstandsposisjonering for system 32

32-järjestelmän reikävälin kohdistus

System 32 lyuktávolság pozicionálása

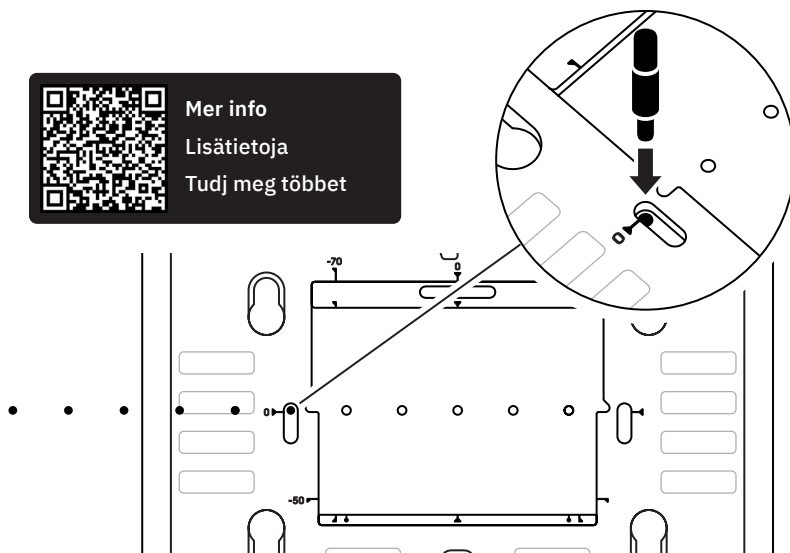

**Shaper Plate kan brukes i kombinasjon med den medfølgende system 32-stiften, slik at du kan lage hullrader med en midtavstand på 32 mm. Få mer info i brukerveiledningen på nett.**

Platea voi käyttää yhdessä mukana toimitetun 32-järjestelmän tapin kanssa, kun halutaan porata reikärivejä, joiden reikien keskipisteiden keskinäinen väli on 32 mm. Katso lisätietoja online-käyttöohjeista.

A Plate a mellékelt System 32 csap segítségével használható 32 mm középtávolságú lyuksorok készítéséhez. További részleteket az online kezelési útmutatóból tudhatsz meg.

## Spesifikasjon av hullavstand for system 32

32-järjestelmän reikävälejä koskeva erittely

Lyuktávolság adatok a System 32 rendszerhez

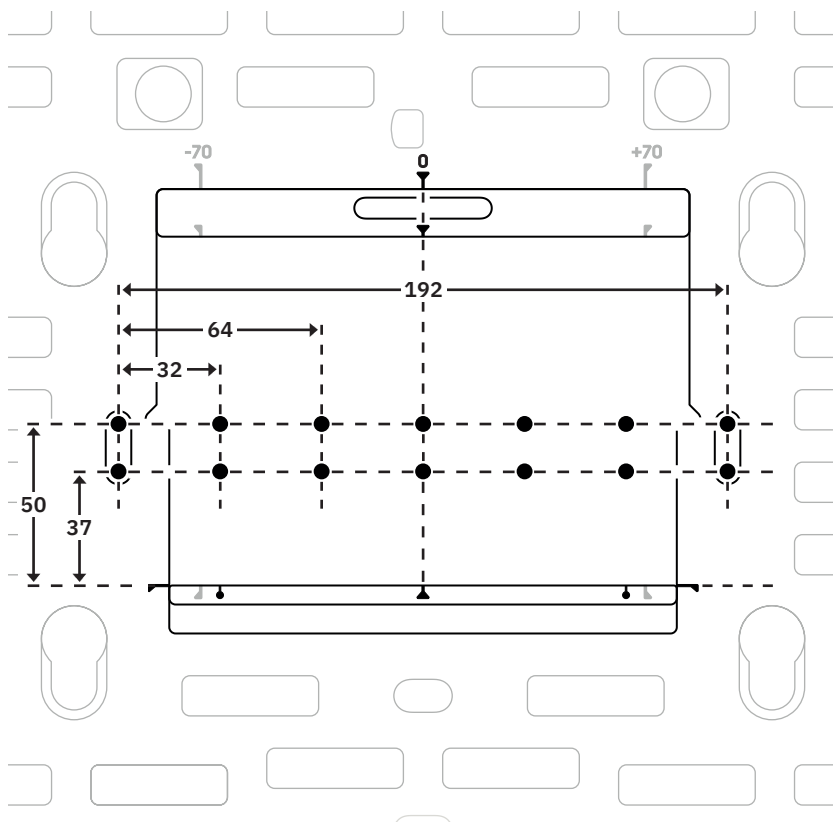

## Bruk av støtteføttene

Tukien käyttö

A támasztólábak használata

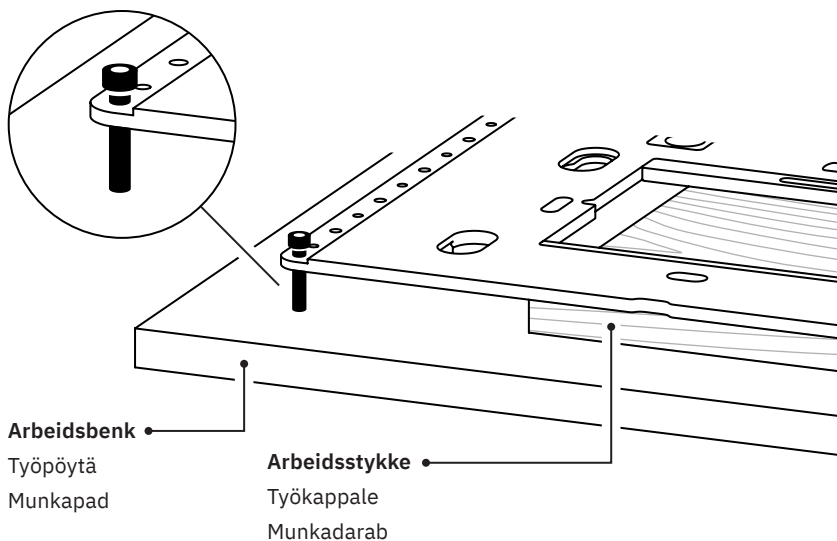

**Shaper Plate kan bli ustabil dersom den rager utover kanten på arbeidsstykket. Bruk støtteføttene til å støtte opp hjørnene på Shaper Plate på underlaget.**

Platen asennosta voi tulla epätukeva, jos se ulottuu työkappaleesi reunan yli. Käytä tukia tukemaan Platen kulmat alustaa vasten.

A Plate instabillá válhat, ha a munkadarabod élen túlnyúlik.

A támasztólábakkal támaszd le a Plate sarkait a felfekvési felületre.



## Sideskinnehullavstand

Sivukiskojen reikäväli

Oldalsó sín lyuktávolságok

●  
**M5 x 0,8**

**Gjenger**

Kierre

Menet

○  
**5mm Ø**

**Uten gjenger**

Ilman kierrettä

Menet nélkül

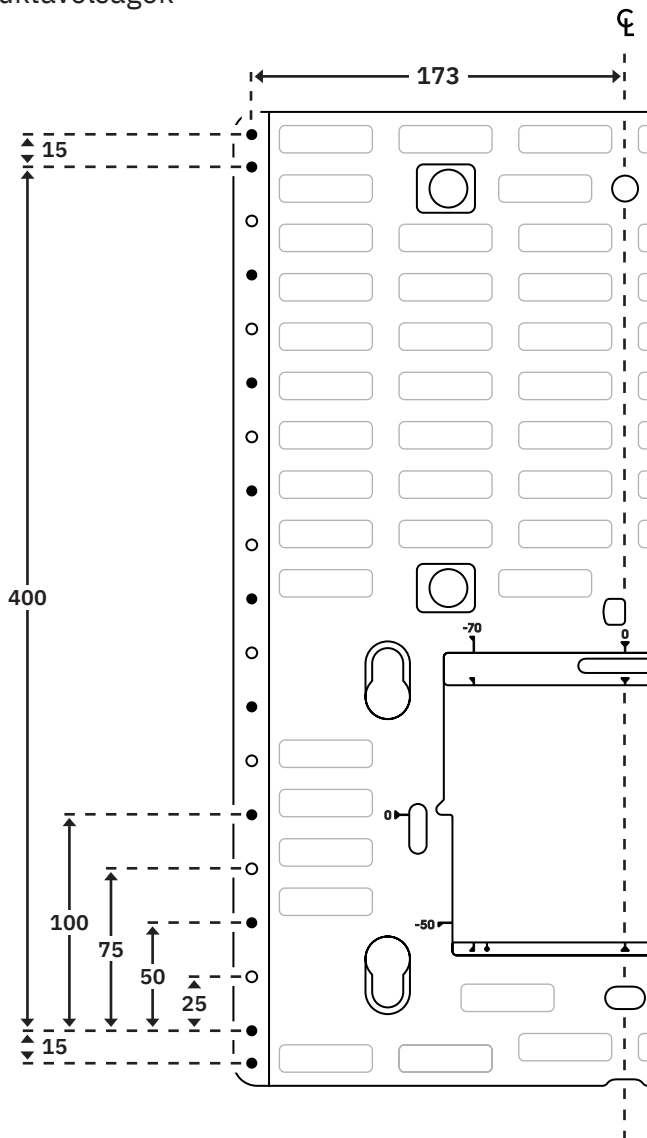

## Se etter om det finnes hindringer før fresing

Tarkista esteiden varalta ennen jyrsimistä

A marás előtt ellenőrizd, nincs-e akadály

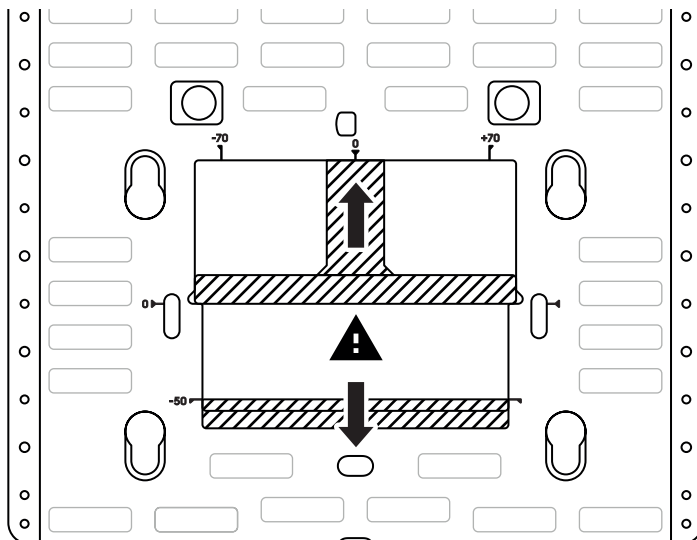

**Sørg for at freseområdet er fritt for hindringer som trådkors og frontstopper, som kan komme i kontakt med fresen når du arbeider med Origin.**

Varmista, ettei jyrsintäalueella ole esteitä, esim. lankaristiä tai eturajoitinta, jotka voisivat joutua Originin käytön aikana kosketuksiin jyrsinterän kanssa.

Gondoskodj arról, hogy a marás területén ne legyen akadály, például a szálkereszt vagy az elülső ütköző, amely az Origin maróval való munkavégzés közben a marófejhez érhet.

## Generelt vedlikehold

Yleinen hoito

Általános ápolás

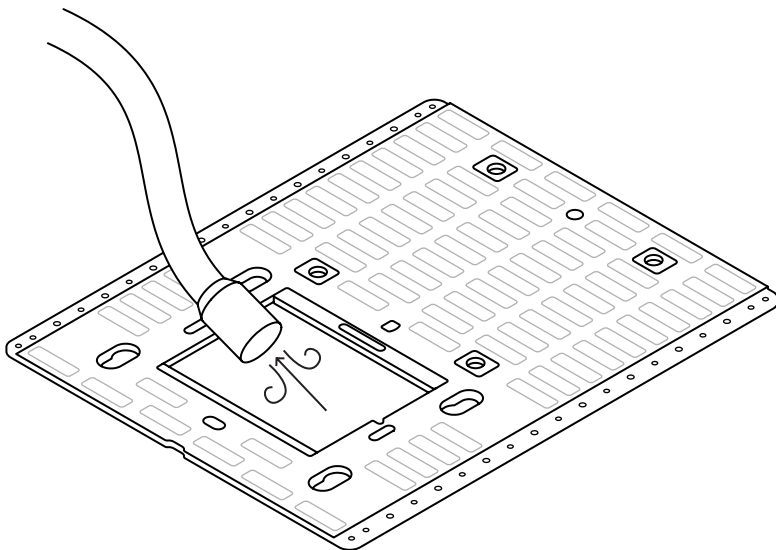

**Bruk støvsuger med jevne mellomrom for å fjerne støv og smuss fra de tilgjengelige mekanismene på Shaper Plate.**

Poista pöly ja lika säännöllisin väliajoin pölynimurilla Platen esillä olevista mekanismeista.

Porszívóval rendszeresen távolítsd el a port és szennyeződést a Plate hozzáférhető mechanizmusából.

## Oppdag beslagskatalogen på ShaperHub

Tutustu helojen tuoteoppaaseen ShaperHubissa

Fedezd fel a vasalatkatalógust a ShaperHub-on

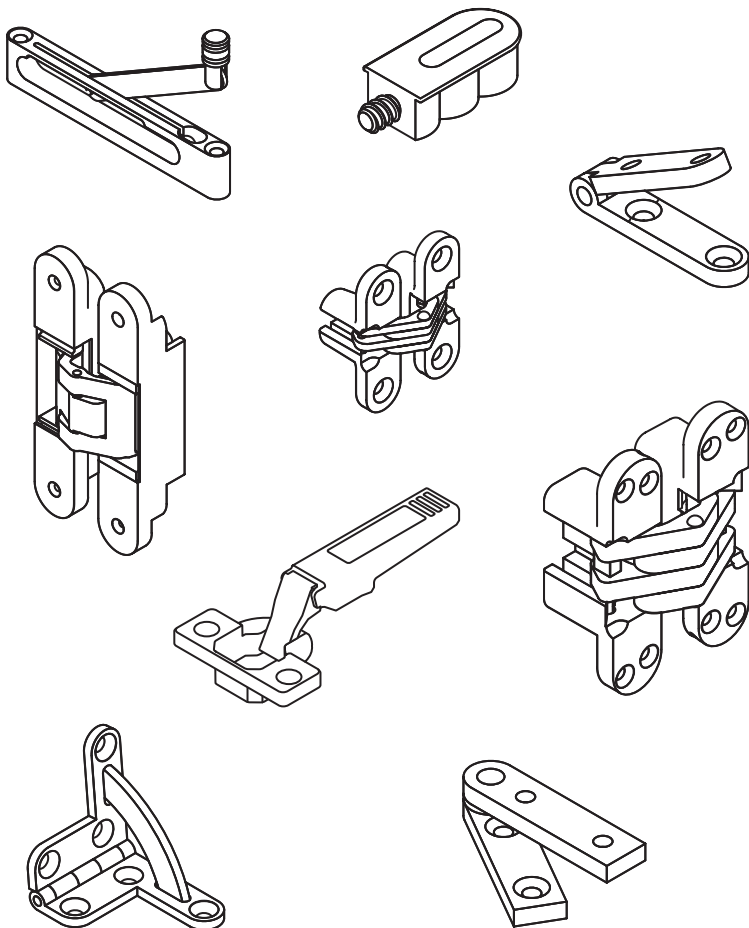



[hub.shapertools.com/hardware](https://hub.shapertools.com/hardware)

**Søk igjennom vår omfattende katalog over velprøvde beslag fra mange spesialprodusenter, klare for montering med Origin og Shaper Plate.**

Selaa laajaa tuoteopastamme, jossa on monien erikoisvalmistajien testattuja helamalleja, jotka on valmisteltu asennettavaksi Originin ja Platen avulla.

Átfogó katalógusunkban kikeresheted a speciális gyártók vasalatsablonjait, előkészítve az Origin és Plate használatával történő beállításához.

**Flere språk**

Muita kieliä

További nyelvek

**[shapertools.com/plate-guide](https://shapertools.com/plate-guide)**

---



Reservedeler til Shaper Plate:

Platen varaosat:

Plate pótalkatrészek:

**[shapertools.com/plate-replacement-parts](https://shapertools.com/plate-replacement-parts)**

Hjelp og feilretting:

Neuvontaa ja vikojen korjausohjeita:

Segítség és hibaelhárítás:

**[support.shapertools.com](https://support.shapertools.com)**

Patentinformasjon:

Patenttitidot:

Szabadalmi információk:

**[shapertools.com/patents](https://shapertools.com/patents)**

**© 2022 Shaper Tools, Inc.**

SHAPER ORIGIN, SHAPERHUB, SHAPER i kombinasjon med logoen og logoen alene (sirkel med trekant) er registrerte varemerker i USA og/eller andre land og tilhører Shaper Tools, Inc. Med enerett.

SHAPER ORIGIN, SHAPERHUB, SHAPER yhdessä tunnusmerkin kanssa, sekä pelkkä tunnusmerkki (kolmio ympyrän sisällä -logo), ovat Shaper Tools, Inc:n tavaramerkkejä, jotka on rekisteröity Yhdysvalloissa ja/tai muissa maissa. Kaikki oikeudet pidätetään.

A SHAPER ORIGIN, a SHAPERHUB, a SHAPER a logóval és a logó (háromszög a körben) a Shaper Tools Inc. bejegyzett védjegye az Egyesült Államokban, illetve más országokban. Minden jog fenntartva.

**shapertools.com**

Shaper Tools, Inc.  
724 Brannan St.  
San Francisco, CA 94103, USA

Shaper Tools GmbH  
Wertstrasse 20  
73240 Wendlingen am Neckar, Germany



SHΔPER



SPN: A005327