

Ghid de pornire rapidă

Gyors kezdési útmutató

Οδηγός γρήγορης εκκίνησης

RO Instrucțiuni originale

HU Eredeti útmutató

EL Πρωτότυπες οδηγίες

Bine ai venit

Felicitări pentru achiziționarea instrumentului tău de rindeluire Origin! Înainte de a începe tăierea, citește acest ghid rapid și ghidul de siguranță care îl însoțește.

Köszöntés

Gratulálunk a Shaper Origin megvásárlásához! A marási munkák megkezdése előtt kérjük, tekintsd át ezt a gyors kezdési útmutatót és a mellékelt biztonsági útmutatót.

Καλώς ήλθατε

Συγχαρητήρια για την αγορά του Shaper Origin! Πριν ξεκινήσεις την κοπή, αφιέρωσε λίγο χρόνο, για να διαβάσεις αυτόν τον γρήγορο οδηγό και τον συνοδευτικό οδηγό ασφαλείας.

Manual complet al produsului Origin

Teljes Origin termékútmutató

Πλήρες εγχειρίδιο προϊόντος Origin



shapertools.com/origin-manual

Accesează manualul online al produsului pentru informații detaliate despre configurarea și funcționarea instrumentului Origin.

Látogass el online termékútmutatónk oldalára, ahol részletes információkat találsz az Origin összeállításáról és kezeléséről.

Επισκέψου το online μας εγχειρίδιο προϊόντος για λεπτομερείς πληροφορίες σχετικά με τη ρύθμιση και τη λειτουργία του Origin.

Include

A csomag tartalma

Τι συμπεριλαμβάνεται

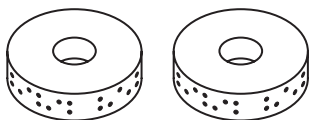

ShaperTape

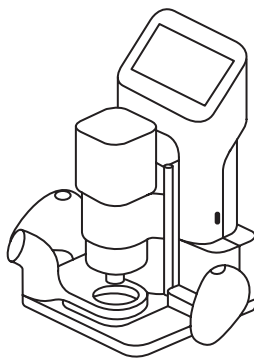

Shaper Origin



Cheie hexagonală de 4 mm

4 mm-es imbuskulcs

Εξάγωνο κλειδί 4 mm

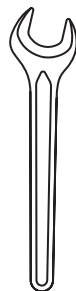

Cheie de 19 mm

19 mm-es villáskulcs

Κλειδί 19 mm



**Freză mică de profilat
cu contra avans**

Kis méretű pozitív spirál
marófej

Μικρή φρέζα Urcut

3/8" | 3 mm



**Freză mare de profilat
cu contra avans**

Nagy méretű pozitív spirál
marófej

Μεγάλη φρέζα Urcut

3/4" | 6 mm



Bit pentru gravare

Gravírozó marófej

Εξάρτημα χάραξης

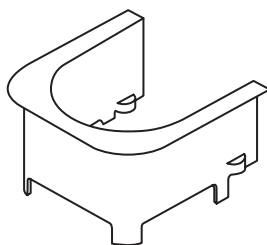

Protecție pentru degete

Ujjvédő

Προστασία δακτύλων

Prezentare generală

Áttekintés

Επισκόπηση

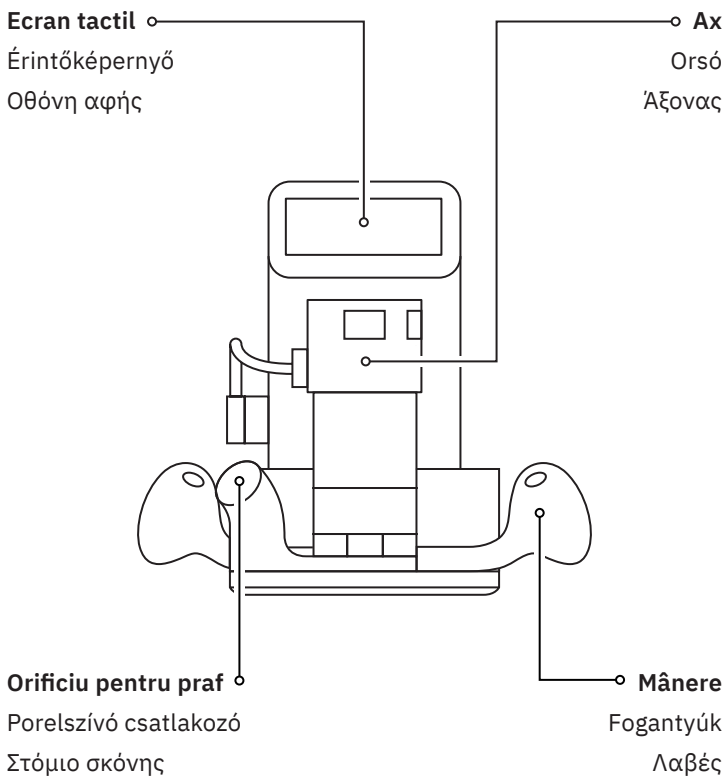

Support ax

Orsószerelvény
Στήριγμα άξονα

Axă Z

Z-tengely
Άξονας Z

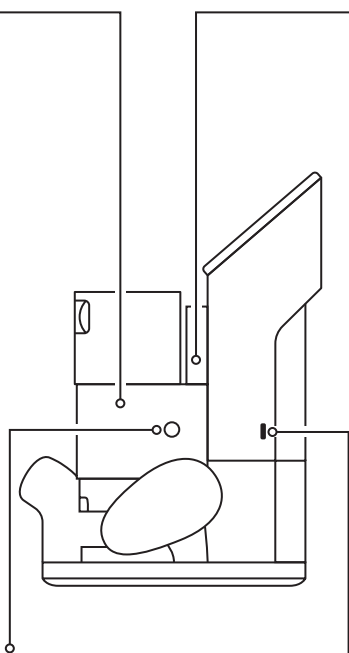

Dispozitiv de eliberare a axului

Orsókioldó
Απελευθέρωση άξονα

Port USB

USB-port
Θύρα USB

Prezentare generală

Áttekintés

Επισκόπηση

Mâner de transport

Hordfogantyú

Λαβή μεταφοράς

Camera

Kamera

Κάμερα

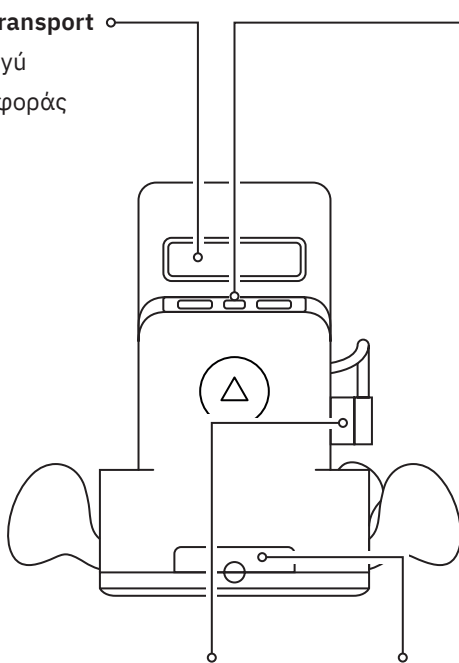

Conector de alimentare a axului

Orsó erőátviteli csatlakozó

Σύνδεσμος τροφοδοσίας άξονα

Tavă pentru așchii

Forgácsgyűjtő tálcá

Συρτάρι αποβλήτων

Pornire/Oprire

Be-/kikapcsoló gomb

Διακόπτης On/Off

Selectie rapidă

Fordulatszám-választó
tárca

Επιλογέας ταχύτητας

10 000 – 26 000 RPM

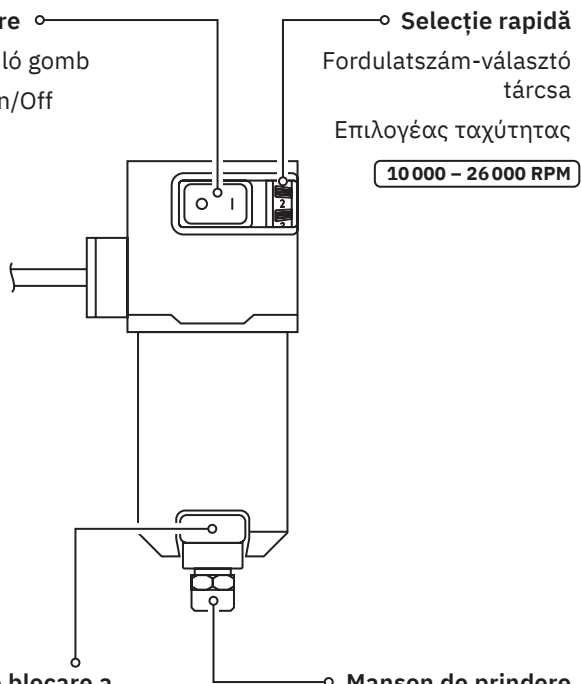

**Dispozitiv de blocare a
manșonului de prindere**

Befogópatron rögzítő

Κλειδωμα σφιγκτήρα

Manșon de prindere

Befogópatron

Σφιγκτήρας

Siguranța pe primul loc

Első a biztonság

Πρώτα η ασφάλεια

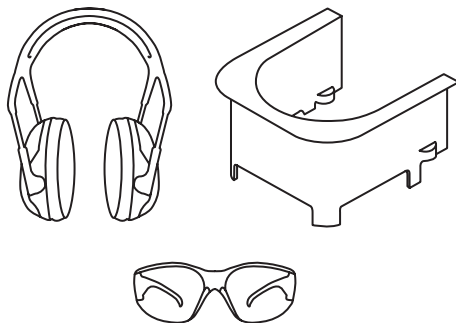

Utilizează întotdeauna protecție pentru ochi și urechi și acționează instrumentul Origin cu protecția pentru degete instalată. Citește ghidul de siguranță furnizat înainte de a opera instrumentul Origin.

Mindig használd szem- és fülvédőt, és az Origin felszerelt ujjvédővel működtesd. Olvasd el a mellékelt biztonsági útmutatót az Origin működtetése előtt.

Να χρησιμοποιείς πάντα προστασία ματιών και αυτιών και να λειτουργείς το Origin με εγκατεστημένη την προστασία δακτύλων. Διάβασε τον παρεχόμενο Οδηγό ασφαλείας, προτού χρησιμοποιήσεις το Origin.



Atenție! Citește toate avertismentele, instrucțiunile, ilustrațiile și specificațiile furnizate împreună cu această sculă electrică.

Nerespectarea tuturor instrucțiunilor prezentate în ghidul de siguranță furnizat poate duce la electrocutare, incendiu și/sau vătămări corporale grave. **Păstrează toate avertismentele și instrucțiunile pentru referințe ulterioare.**

Figyelmeztetés! Az elektromos kéziszerszámhoz mellékelt összes biztonsági figyelmeztetést, utasítást, illusztrációt és műszaki adatot tekintsd át. A mellékelt biztonsági útmutatóban felsorolt összes utasítást be kell tartani, ellenkező esetben áramütés, tűz, illetve súlyos sérülés lehet a következmény. **Őrizd meg a figyelmeztetéseket és utasításokat későbbi felhasználásra.**

Προειδοποίηση! Διάβασε όλες τις προειδοποιήσεις ασφαλείας, τις οδηγίες, τις εικόνες και τις προδιαγραφές, που παρέχονται μαζί με αυτό το ηλεκτρικό εργαλείο. Η μη τήρηση όλων των οδηγιών, που αναφέρονται στον παρεχόμενο οδηγό ασφαλείας, μπορεί να οδηγήσει σε ηλεκτροπληξία, πυρκαγιά και/ή σοβαρό τραυματισμό. **Φύλαξε όλες τις προειδοποιήσεις και τις οδηγίες για μελλοντική χρήση.**

Despachetare și configurare

Kicsomagolás és beállítás

Αποσυσκευασία και ρύθμιση

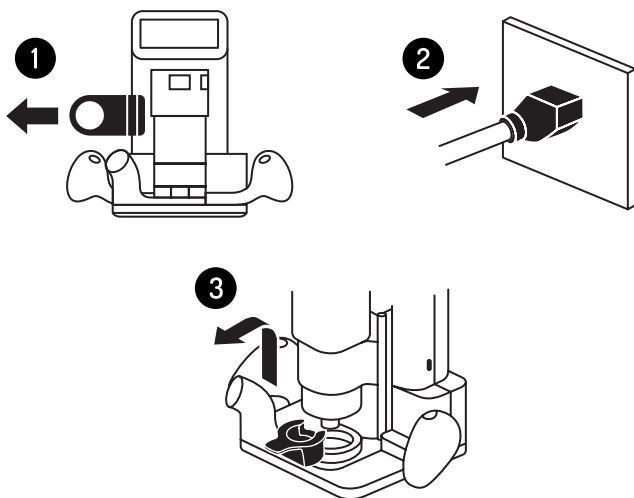

Scoate dispozitivul de blocare a arborelui, apoi porniște instrumentul Origin. Axul se va ridica, permițând scoaterea mecanismului de blocare a acestuia.

Húzd ki a tengelyrögzítőt, majd kapcsold be az Origin-t. Az orsó megemelkedik, lehetővé téve, hogy az orsórögzítőt ki lehessen venni.

Αφαίρεσε το κλειδώμα του στελέχους και μετά ενεργοποίησε το Origin. Ο άξονας θα ανέβει, επιτρέποντας την αφαίρεση του κλειδώματος του άξονα.

Configurare pe ecran

Beállítás a képernyőn

Ρύθμιση στην οθόνη

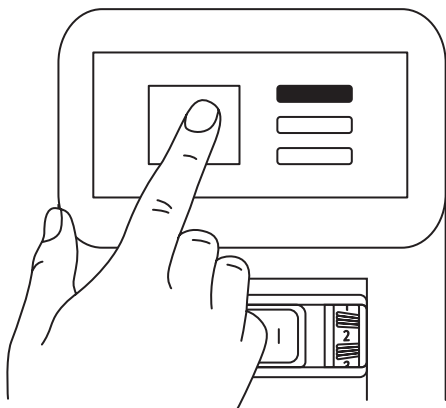

După pornire, urmează pașii de configurare de pe ecran pentru a pregăti instrumentul Origin pentru lucru.

Bekapcsolást követően kövesd a képernyőn megjelenő utasításokat az Origin munkára történő felkészítéséhez.

Μόλις ενεργοποιηθεί, ακολούθησε τα βήματα ρύθμισης στην οθόνη, για να ετοιμάσεις το Origin για εργασία.

Demontarea și instalarea axului

Orsó kivétele és beszerelése

Αφαίρεση και εγκατάσταση του άξονα

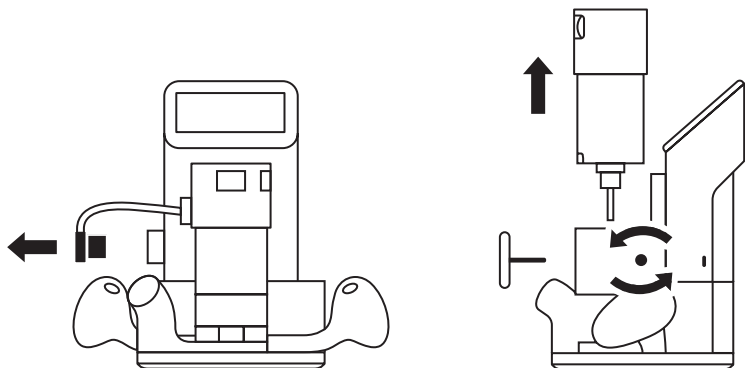

Scoate axul instrumentului Origin pentru a înlocui frezele.

Asigură-te întotdeauna că comutatorul axului se află în poziția de oprire.

A marófejek cseréjéhez vedd ki az Origin orsóját. Mindig ellenőrizd, hogy az orsó kapcsolója Off (ki) állásban legyen.

Αφαίρεσε τον άξονα του Origin για να αλλάξεις φρέζες.

Βεβαιώσου κάθε φορά, ότι ο διακόπτης του άξονα βρίσκεται στη θέση Off.

Înlocuirea frezelor

Marófejek cseréje

Αλλαγή φρέζας

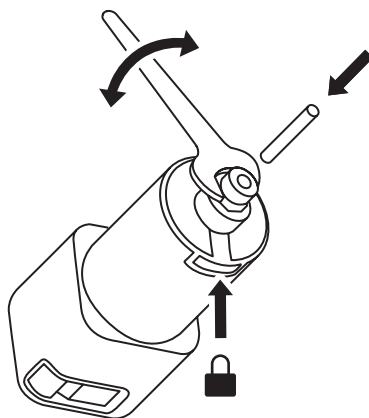

Apasă dispozitivul de blocare a manșonului de prindere în timpul slăbirii sau strângerii piuliței manșonului de prindere. Diametrul maxim permis al frezei este de 1 inch (25,4 mm).

A befogópatron kilazítása és meghúzása során tartsd nyomva a befogópatron rögzítőjét. A megengedett maximális marószerszám-átmérő 1 hüvelyk (25,4 mm).

Πίεσε το κλειδίωμα του σφιγκτήρα, όταν λύνεις ή σφίγγεις το παξιμάδι του σφιγκτήρα. Η μέγιστη επιτρεπόμενη διάμετρος φρέζας είναι 1 ίντσα (25,4 mm).

Aspirarea prafului

Porelszívás

Αναρρόφηση της σκόνης

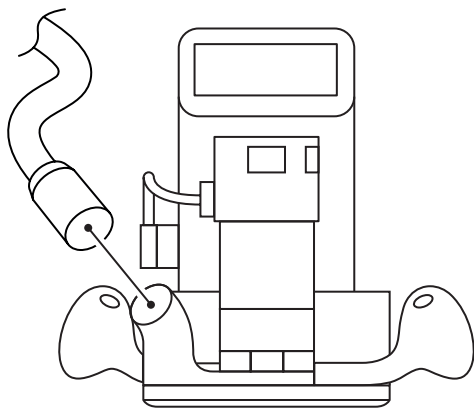

Utilizează întotdeauna un sistem de aspirare a prafului împreună cu instrumentul Origin. Conectează un furtun de aspirator la orificiul pentru praf al Origin.

Az Origin használatakor mindig használj porelszívást. A porelszívó tömlőjét csatlakoztasd az Origin elszívócsonkjára.

Να χρησιμοποιείς πάντα την αναρρόφηση της σκόνης με το Origin. Σύνδεσε έναν εύκαμπτο σωλήνα αναρρόφησης της σκόνης στο στόμιο σκόνης του Origin.

Îngrijire generală

Általános ápolás

Γενική φροντίδα

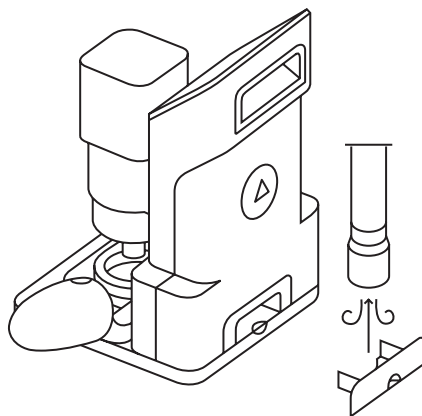

Utilizează un aspirator pentru a îndepărta resturile de pe mecanismele accesibile ale instrumentului Origin. Deschide periodic tava pentru așchii pentru a îndepărta resturile.

Porszívóval távolítsd el a lerakódott port a hozzáférhető mechanizmusokról. Rendszeresen nyisd fel a forgácsgyűjtő tálcát a hulladék eltávolításához.

Χρησιμοποίησε μια ηλεκτρική σκούπα, για να αφαιρέσεις τα υπολείμματα από τους προσβάσιμους μηχανισμούς του Origin. Άνοιγε περιοδικά το συρτάρι αποβλήτων, για να αφαιρέσεις τα υπολείμματα.

Descoperă ShaperHub

Fedezd fel a ShaperHub-ot

Ανακάλυψε το ShaperHub

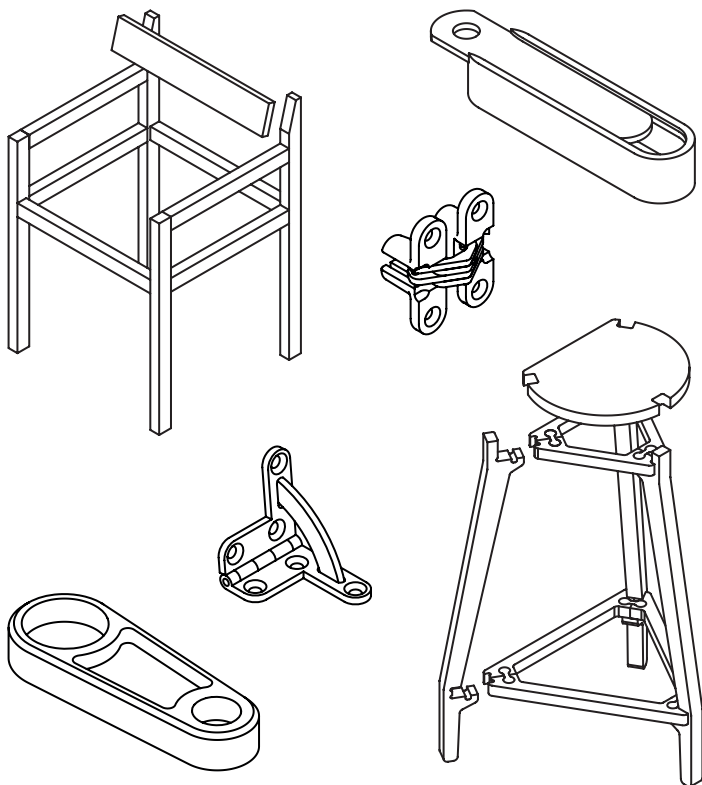



hub.shapertools.com

Consultă ShaperHub pentru proiecte gata de tăiat, inclusiv planuri pentru mobilier și șabloane de instalare hardware.

Látogass el a ShaperHub oldalra, ahol megvalósításra kész projekteket találsz, köztük bútorterveket és hardver összeszerelési mintákat.

Ρίξε μια ματιά στο ShaperHub για εργασίες έτοιμες για κοπή, συμπεριλαμβανομένων σχεδίων επίπλων και προτύπων εγκατάστασης υλισμικού.

Proiectare cu instrumentul Origin folosind Shaper Studio

Tervezz az Origin számára a Shaper Studio-val

Σχεδιασμός για το Origin με το στούντιο Shaper

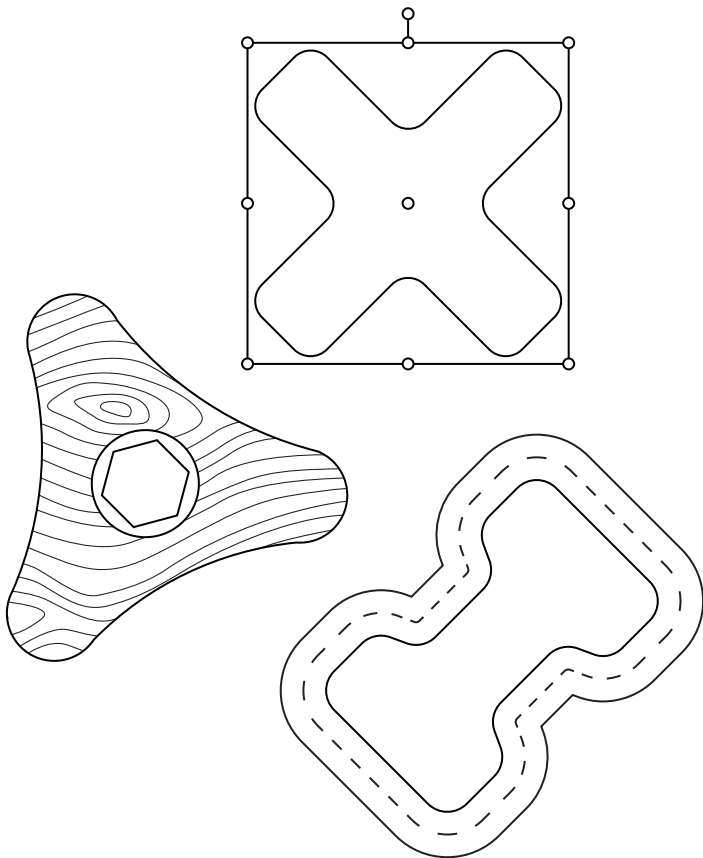



studio.shapertools.com

Treci de la idei la fișiere cu date de tăiere compatibile cu instrumentul Origin în doar câteva minute folosind editorul de design ușor de utilizat.

Az ötlettől a megvalósításra kész fájlig percek alatt juthatsz el egyszerűen használható tervezőprogramunkkal.

Μετάτρεψε την ιδέα μέσα σε λίγα λεπτά σε σχέδιο-αρχείο έτοιμο για κοπή με το Origin, χρησιμοποιώντας τον εύχρηστο επεξεργαστή σχεδίου.

Mai multe limbi disponibile

További elérhető nyelvek

Περισσότερες διαθέσιμες γλώσσες

shapertools.com/origin-guide



Accesorii și consumabile pentru Origin:

Origin tartozékok és fogyóanyagok:

Εξαρτήματα και αναλώσιμα υλικά για το Origin:

shapertools.com/accessories

Pentru asistență și depanare:

Segítség és hibaelhárítás:

Για βοήθεια και αντιμετώπιση προβλημάτων:

support.shapertools.com

Informații despre brevete:

Szabadalmi információk:

Πληροφορίες για το δίπλωμα ευρεσιτεχνίας:

www.shapertools.com/patents

© 2022 Shaper Tools, Inc.

SHAPER ORIGIN, SHAPERHUB, SHAPER & Design și Design Only (sigla cu cerc și triunghi) sunt mărci comerciale ale Shaper Tools, Inc., înregistrate în Statele Unite și/sau în alte jurisdicții. Toate drepturile rezervate.

A SHAPER ORIGIN, SHAPERHUB, SHAPER & Design és a Design Only (kör és háromszög logó) a Shaper Tools, Inc. védjegyei, bejegyezve az Egyesült Államokban, illetve más országokban. Minden jog fenntartva.

SHAPER ORIGIN, SHAPERHUB, SHAPER και Σχέδιο και Μόνο Σχέδιο (λογότυπο Κύκλος και Τρίγωνο) είναι εμπορικά σήματα της Shaper Tools, Inc., καταχωρημένα στις Ηνωμένες Πολιτείες και/ή σε άλλες δικαιοδοσίες. Με την επιφύλαξη παντός δικαιώματος.

shapertools.com

Shaper Tools, Inc.
724 Brannan St.
San Francisco, CA 94103, USA

Shaper Tools, GmbH
Dieselstraße 26
70771 Leinfelden-Echterdingen, Germany



SHΔPER



SPN: A004315
FPN: 10389879